



XXXI TROFEO MARCO RIZZOTTI

International Optimist Class Team Race
Venezia, 18 - 21 maggio 2017



ISTRUZIONI DI REGATA GIURISDIZIONE ED ORGANIZZAZIONE

GIURIA INTERNAZIONALE

Piero	OCCHETTO	Chief Umpire	IU / IJ
Bruce	HEBBERT	Dep. Chief Umpire	IU /NJ
Manuel	HUENSCH	Jury Chairman/Umpire	IU / IJ
Heiko	FALCH	Umpire	IU/ NJ
Pinar	COSKUNER	Jury/Umpire	IJ /NU
Arnaud	MANTE	Umpire	IU/ NJ
Boguslaw	MOCZORODYNSKI	Jury/Umpire	NU/ IJ
Oleg	ILYIN	Umpire	IU/ IJ
Ilker	BAYINDIR	Umpire	IJ / NU
Philip	MOCZORODYNSKI	Umpire	NU / NJ
Flavio	CARSUGHI	Umpire	NU/NJ
Michele	RICCI	Umpire	NU/NJ
Elisa	D'IPPOLITO	Umpire	NU/NJ
Nicolas	STEFAN	Umpire	NU/ NJ
A.Ayilin	SUNTAY	Umpire	NU/ NJ
Greg	EATON	Umpire	NU/ NJ
Anna	CUCCIA	Jury/Umpire	NJ/Obs.

RACE COMMITTEE

Adolfo	VILLANI	IRO ITA
Giovanni B.	ALBRIZZI	NRO ITA
Paolo	BIANCHINI	NRO ITA
Massimo	SCARPA	NRO ITA
Anna	GIACOMELLO	RRO ITA
Natalina	FRACASSO	RRO ITA
Luisa	FRANZA	RRO ITA
Guido	TURRA	RRO ITA

1 - REGOLE

- 1.1 Le regate saranno disputate applicando le regole come definite nel Regolamento di Regata WS 2017-2020.
- 1.2 Sarà applicata l'Appendice D – Regole per le Regate a Squadre, le regate saranno arbitrate.
- 1.3 RRS D1.1(d) è cancellata.
- 1.4 Le 'Regole di Classe' ai fini della definizione di 'Regole' sono le Regole dell'Associazione Internazionale della classe Optimist.
- 1.5 Le decisioni del Comitato per le Proteste saranno definitive, come previsto dalla RR 70.5(a)
- 1.6 In caso di conflitto tra le il testo nelle diverse lingue prevarrà il testo inglese.
- 1.7 In caso di conflitto tra il Bando e le Istruzioni di regata, prevarranno le Istruzioni di regata. Questo modifica la RR 63.7.

2 - ELEGGIBILITA'

- 2.1 Per essere eleggibile una squadra dovrà registrarsi come richiesto dal bando di regata al suo arrivo presso la sede della manifestazione. La squadra dovrà versare qualsiasi deposito richiesto prima di scendere in acqua per la prima volta.
- 2.2 Una squadra registrata non dovrà cambiare i componenti della squadra se non in circostanze eccezionali e col permesso del comitato di regata. Tali cambi non saranno motivo per richieste di riparazione. Questo modifica la RR 60.1(b) (riparazione).

3 - COMUNICAZIONI ai CONCORRENTI

L'albo ufficiale della manifestazione sarà situato presso la Segreteria della Regata all'interno del Camping Marina di Venezia.

4 - MODIFICHE alle ISTRUZIONI di REGATA

- 4.1 Ogni modifica scritta alle Istruzioni di Regata o al programma delle regate sarà approvata dal Principal Race Officer, segnalata con l'esposizione della lettera L (Lima) c.i. all'albero dei segnali e esposta all'albo immediatamente dopo il Briefing con i Concorrenti il giorno in cui avranno effetto. Ogni modifica al programma che comporterà un anticipo delle prove sarà esposta all'albo entro le ore 21,00 del giorno precedente le regate su cui avranno effetto.
- 4.2 Ogni modifica verbale alle Istruzioni di Regata effettuata a mare sarà segnalata con l'esposizione del 3° ripetitore C.I. e comunicata ad ogni squadra dal Comitato di regata e/o dagli Arbitri ed avrà effetto immediato. Tali modifiche saranno anche comunicate agli allenatori via radio su canale 72 VHF e pubblicate all'albo ufficiale alla fine della giornata di regate.

5 - SEGNALI A TERRA

- 5.1 I segnali a terra saranno esposti sull'albero dei segnali situato presso la segreteria.
- 5.2 Quando l'Intelligenza è esposta a terra "1 minuto" è sostituito da "non meno di 30 minuti" nel segnale di regata Intelligenza. Questo modifica il Segale di Regata Intelligenza.

6 - PROGRAMMA della MANIFESTAZIONE

Giorno	Data	Ora	Descrizione	
1	18 Maggio	15,00-20,00	Registrazione	
		19,00	Meeting partecipanti	(Obbligatorio)
2	19 Maggio	09,00	Meeting partecipanti	(Obbligatorio)
		11,00	Segnale di Avviso	
		-	Debriefing con arbitri e concorrenti dopo le regate	
3	20 Maggio	09,00	Meeting partecipanti	(Obbligatorio)
		11,00	Segnale di Avviso	
4	21 Maggio	09,00	Meeting partecipanti	(Obbligatorio)
		11,00	Segnale di Avviso	
		16,30	Ultimo segnale di Avviso	
		-	Debriefing con arbitri e concorrenti dopo le regate	
		19,00	Premiazione	

7 - FORMATO

7.1 La manifestazione sarà una regata a squadre di quattro barche contro quattro barche. Le squadre composte da cinque concorrenti potranno gareggiare a condizione che il quinto concorrente resti nell'area destinata agli allenatori a partire dal segnale di avviso fino alla conclusione della prova.

7.2 Il formato base della manifestazione è una serie girone all'italiana dove tutte le squadre si incontrano tra loro secondo il programma pubblicato.

Il formato potrà essere modificato nel corso della manifestazione in modo equo e determinato unicamente dal presidente del comitato di regata con il capo arbitro ed il presidente di giuria, prendendo in considerazione il numero degli iscritti, le condizioni meteorologiche, il tempo disponibile ed altri fattori rilevanti.

Il Trofeo Rizzotti sarà assegnato con qualsiasi numero di incontri disputati (ciò modifica della Reg. D4.2(b)).

7.3 Nel caso di completamento del girone all'italiana potrà essere adottato un ulteriore formato le cui caratteristiche dovranno essere comunicate come da IdR 4.

7.4 Il programma delle regate sarà pubblicato sull'albo ufficiale. Qualsiasi modifica ad esso ed il programma per fasi successive saranno indicati come da IdR4 non meno di 10 minuti prima dell'inizio di quella fase della competizione.

7.5 Ad ogni prova sarà assegnato un numero nel programma delle regate. Il programma completo delle regate sarà consegnato a tutti i team almeno 60 minuti prima dell'inizio delle prove.

7.6 Il Comitato di regata potrà in ogni momento decidere di cambiare l'ordine della sequenza delle prove.

7.7 Ad ogni squadra saranno assegnati set di adesivi per l'identificazione, lettere per la squadra e numeri per le barche ai quali non dovranno essere cambiate le dimensioni e che dovranno essere attaccati in modo permanente sulla poppa e sulla parte anteriore di ciascun lato dello scafo ad una distanza di non oltre il 20% dello scafo dalla prua, come indicato nell'Appendice A di queste Istruzioni di Regata.

8 PERCORSO e CAMBI DI PERCORSO

8.1 Il campo di Regata è situato nel tratto di mare antistante la spiaggia del Camping Marina di Venezia al Cavallino, Venezia. La barca comitato esporrà una bandiera gialla con la scritta RC in verde.

8.2 Il percorso ed il lato da lasciare ogni boa sarà come indicato nel grafico dell'Appendice B. Le imbarcazioni dopo essere arrivate dovranno raggiungere la "waiting area" lasciando a dritta la barca arrivi e le boe 4 e 3, ad una distanza minima di 50 metri e comunque in modo da non interferire con i match in corso.

8.3 Il Comitato di regata può spostare le boe del percorso. La RR 33 non sarà applicata. Lo spostamento di una boa da parte del comitato di Regata non sarà motivo per richieste di riparazione da parte di un'imbarcazione. Questo modifica la RR 60.1(b).

8.4 Il percorso non potrà essere ridotto. Questo modifica la regola 32.

8.5 La lunghezza del percorso verrà stabilita dal Comitato di Regata per una durata di circa 10 minuti. Una durata diversa non potrà essere motivo di richiesta di riparazione da parte di una barca o squadra.

8.6 Il tempo limite per ogni prova sarà di 20 minuti. Le barche che non saranno arrivate entro cinque minuti dall'arrivo della prima imbarcazione arrivata, saranno classificate DNF. Questo modifica la regola 35.

9 BOE

Le Boe saranno come segue:

Boe di percorso	Boa di partenza	Boa di arrivo
Cilindriche arancio	Cilindrica bianca	Cilindrica bianca

9.1 La linea di Partenza sarà costituita dalla congiungente un'asta recante una bandiera di colore arancione, posta sul battello del C.d.R. per le partenze e la boa gonfiabile descritta nella IdR 8, posta all'altra estremità della linea.

9.2 La linea di Arrivo sarà costituita dalla congiungente un'asta recante una bandiera di colore blu, posta sul battello del C.d.R. per gli arrivi, ed una boa cilindrica descritta alla IdR 8 posta all'altra estremità della linea.

10 LA PARTENZA

10.1 La Regola 26 (sistema di partenza) e relativi segnali di partenza non saranno applicati.

10.2 I segnali sonori prevarranno su quelli visivi. Il non aver sentito un segnale sonoro non sarà motivo per richiesta di riparazione da parte di una barca. Questo cambia la regola 60.1(b).

10.3 Il numero della regata sarà esposto sul lato di sottovento del battello del Comitato di Regata fra il segnale di avviso e quello preparatorio e normalmente seguirà il programma di cui alla IdR 6.4. Quando questi sono esposti in tal modo essi prevarranno su qualsiasi comunicazione, programma, o istruzione precedente. Il comitato di regata può in qualsiasi momento rimuovere un match dalla sequenza pubblicata e disporre che venga disputato in seguito.

Il comitato può avvertire dell'imminenza di un segnale di avviso o di ammainate dell'Intelligenza con una serie di brevi segnali acustici.

10.4 La procedura di partenza sarà la seguente:

Segnale	Min. alla partenza	Segnale sonoro	Segnale visivo alternativi	
Avviso	3	Uno	Bandiera Trofeo Rizzotti SU	3 sagome
Preparatorio	2	Uno	P (Papa) c.i. SU	2 sagome
Ultimo minuto	1	Uno lungo	P (Papa) c.i. GIU'	1 sagoma
Partenza	0	Uno	Bandiera Trofeo Rizzotti GIU'	Nessuna sagoma

Nota: Il segnale di avviso del match successivo potrà essere esposto contemporaneamente alla partenza del match precedente.

11 RICHIAMI

11.1 Quando una barca è soggetta alla regola 29.1 la bandiera X(X-Ray) c.i. non dovrà rimanere esposta per più di 1 minuto dopo il segnale di partenza: questo modifica la regola 29.1. Il Comitato di Regata dovrà segnalare alla voce il numero identificativo di prua delle barche partite prematuramente.

11.2 Una chiamata errata o il non aver sentito la chiamata non saranno motivo di richiesta di riparazione da parte di una barca o di una squadra. Questo modifica la regola 60.1(b).

11.3 Una barca che non parta entro due minuti dal suo segnale di partenza sarà classificata DNS senza udienza. Comunque se la barca era OCS al suo segnale di partenza e non è rientrata per partire correttamente sarà classificata senza udienza come da regola D3.1(b). Questo cambia le regole A4 e A5.

11.4 Dopo un richiamo generale le successive prove possono essere posposte per far partire la prova richiamata. Si richiama l'attenzione sull'IdR 9.3.

12 PROTESTE E PENALITÀ

12.1 Le proteste e richieste di riparazione per fatti accaduti in mare dovranno essere consegnate alla barca arrivi entro 3 minuti dalla fine del match.

12.2 Il comitato per le proteste può rifiutare di dare udienza ad una protesta o a una richiesta di riparazione a meno che il suo risultato sia determinante per il proseguimento della manifestazione, ma non per la determinazione della formazione dei gruppi per la fase successiva della manifestazione. Questo modifica la regola 63.1.

12.3 Quando si applica la regola D2 e gli arbitri del match più un altro arbitro (qualora disponibile), decidono che una barca ha infranto la regola 14 e ne sono risultati danni o lesioni, essi possono penalizzare la squadra di mezza prova senza udienza. La barca sarà informata della decisione non appena possibile e potrà richiedere un'udienza. Qualsiasi penalità assegnata in seguito all'udienza sarà secondo la regola D3.1(c). Questo modifica la regola 63.1.

12.4 Quando un concorrente infrange una regola riguardante la sicurezza (dispositivi personali di galleggiamento) la squadra del concorrente dovrà essere penalizzata di una prova senza udienza. Questo modifica la regola 63.1.

12.5 Quando un comitato per le proteste decide che un'infrazione ad una regola non ha avuto effetti significativi sul risultato di una prova, potrà prendere qualsiasi decisione ritenga equa per la situazione compreso il ripetere la prova o imporre nessuna penalità. Questo modifica la regola D3.1.

12.6 Soltanto il comitato di regata o il comitato per le proteste possono protestare per una violazione alle regole di classe.

12.7 Proteste di stazza potranno essere presentate solo dal Comitato di Regata, dalla Giuria o dal Comitato Tecnico. Ciò modifica la reg.60.1.

13 PUNTEGGIO

13.1 Sarà applicata l'Appendice D3.

13.2 Una barca OCS che non sia ritornata per partire correttamente sarà considerata aver ottenuto un vantaggio per la sua squadra ed il CdR la classificherà come previsto dalla regola D3.1(b) senza udienza.

14 BARCHE dei GIUDICI ARBITRI

Le barche degli arbitri esporranno una bandiera nera con la lettera "U" gialla.

15 BARCHE di ALLENATORI e SPETTATORI

15.1 Ad ogni squadra è permessa un'imbarcazione per allenatori e spettatori e ad ogni allenatore è richiesto di portare una radio VHF accesa, un ancoraggio adeguato per l'area assegnata.

15.2 Le imbarcazioni di allenatori e spettatori dovranno rimanere ancorate nell'area di sosta indicata sul diagramma del percorso se non altrimenti istruiti e diretti dal Comitato di Regata e/o dagli arbitri per ragioni di sicurezza. L'area di sosta sarà delimitata da 4 boe di colore giallo.

15.3 Le imbarcazioni degli allenatori dovranno esporre una bandiera bianca con lettera T blu da ritirare in Segreteria.

16 SICUREZZA

16.1 Ogni concorrente dovrà indossare un dispositivo personale di galleggiamento (DPG), adeguatamente allacciato e con fischietto attaccato per tutto il tempo dall'uscita al rientro a terra tranne quando momentaneamente si aggiungono o tolgono capi di vestiario. Le mute stagne e non ed i salvagente gonfiabili non sono considerati dispositivi personali di galleggiamento adeguati. Il non indossare tali dispositivi può portare all'aggiunta di punti di penalizzazione al punteggio della squadra a discrezione del comitato per le proteste.

16.2 Un concorrente che si ritiri da una prova deve fare il possibile per avvertire il comitato di regata prima di abbandonare l'area di regata o appena giunto a terra.

17 PREMI

I premi saranno assegnati come da bando di Regata.

18 SCARICO RESPONSABILITA' ASSICURAZIONE

18.1 Un'imbarcazione è la sola responsabile per la propria sicurezza, sia a mare che a terra, e nulla di quanto riportato nel Bando, nelle Istruzioni di Regata o in qualsiasi altro documento, può ridurre questa responsabilità.

18.2 Spetta alla sola barca decidere se essa sia adeguata a navigare nelle presenti condizioni. Scendendo in acqua e prendendo il mare essa tacitamente dichiara e conferma di essere in grado di affrontare le presenti condizioni e che il suo equipaggio è competente a navigare e a regatare in tali condizioni.

18.3 Quando le imbarcazioni sono fornite dai concorrenti si richiede un'adeguata copertura assicurativa ed in particolare una copertura di responsabilità civile contro terzi come indicato nel bando di regata, o se non specificato di almeno 1.500.000 euro per sinistro.

18.4 Nessuna azione da parte degli organizzatori e di chiunque collabori all'organizzazione ed alla gestione della manifestazione ivi inclusi il comitato organizzatore, il comitato di regata, gli arbitri e gli addetti all'assistenza a mare ed a terra, può ridurre la responsabilità della barca nè li renderà responsabili di qualsiasi perdita, danno, morte o lesione personale derivante dalla partecipazione della barca alla competizione.

18.5 La presenza di mezzi di assistenza ed appoggio non esime la barca dalle sue responsabilità.

APPENDICE "A"

I contrassegni identificativi sia delle squadre (lettere) che dei concorrenti (numeri) andranno attaccati al fianco destro, sinistro e a poppa delle imbarcazioni (vedi grafico)

Gli adesivi degli sponsor andranno collocati su entrambi i lati dello scafo in conformità alla Normativa 20 - Codice ISAF per la Pubblicità.

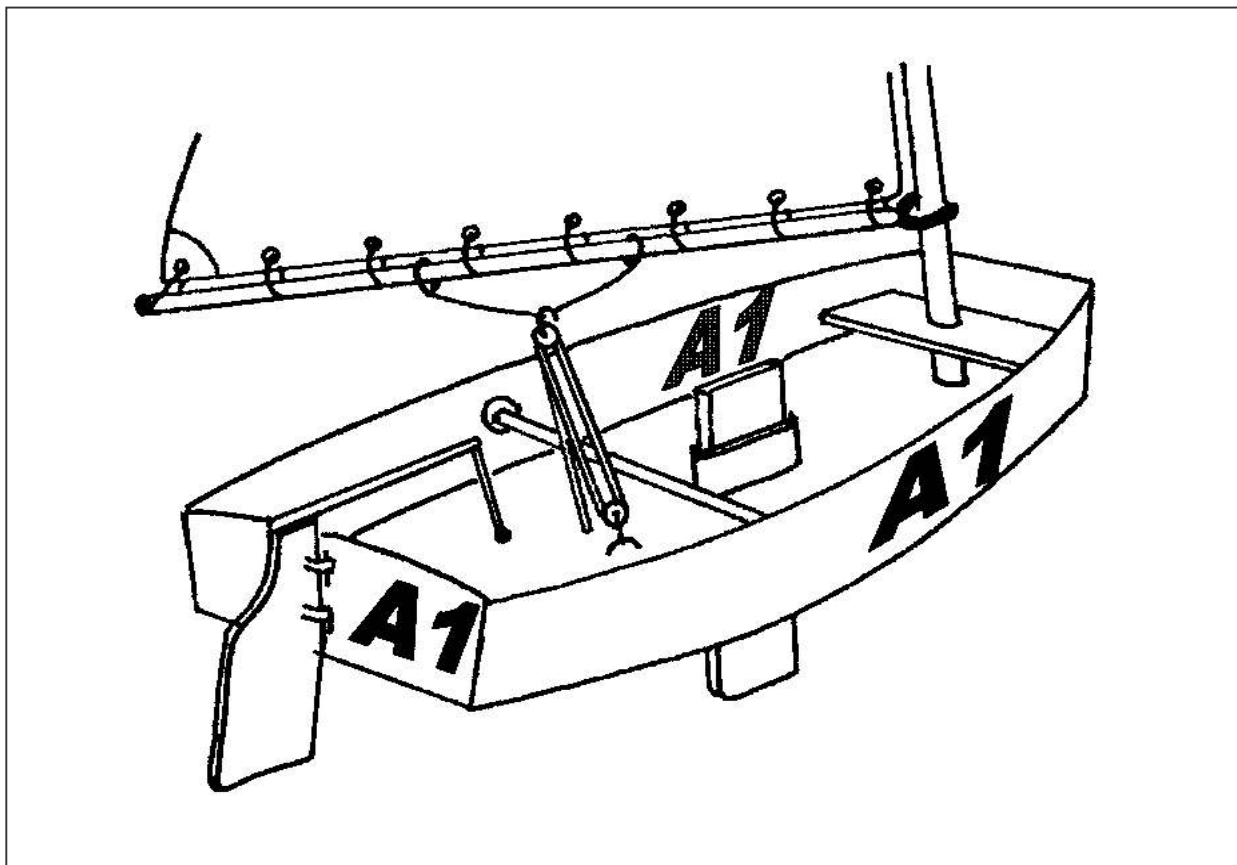

APPENDICE "B"

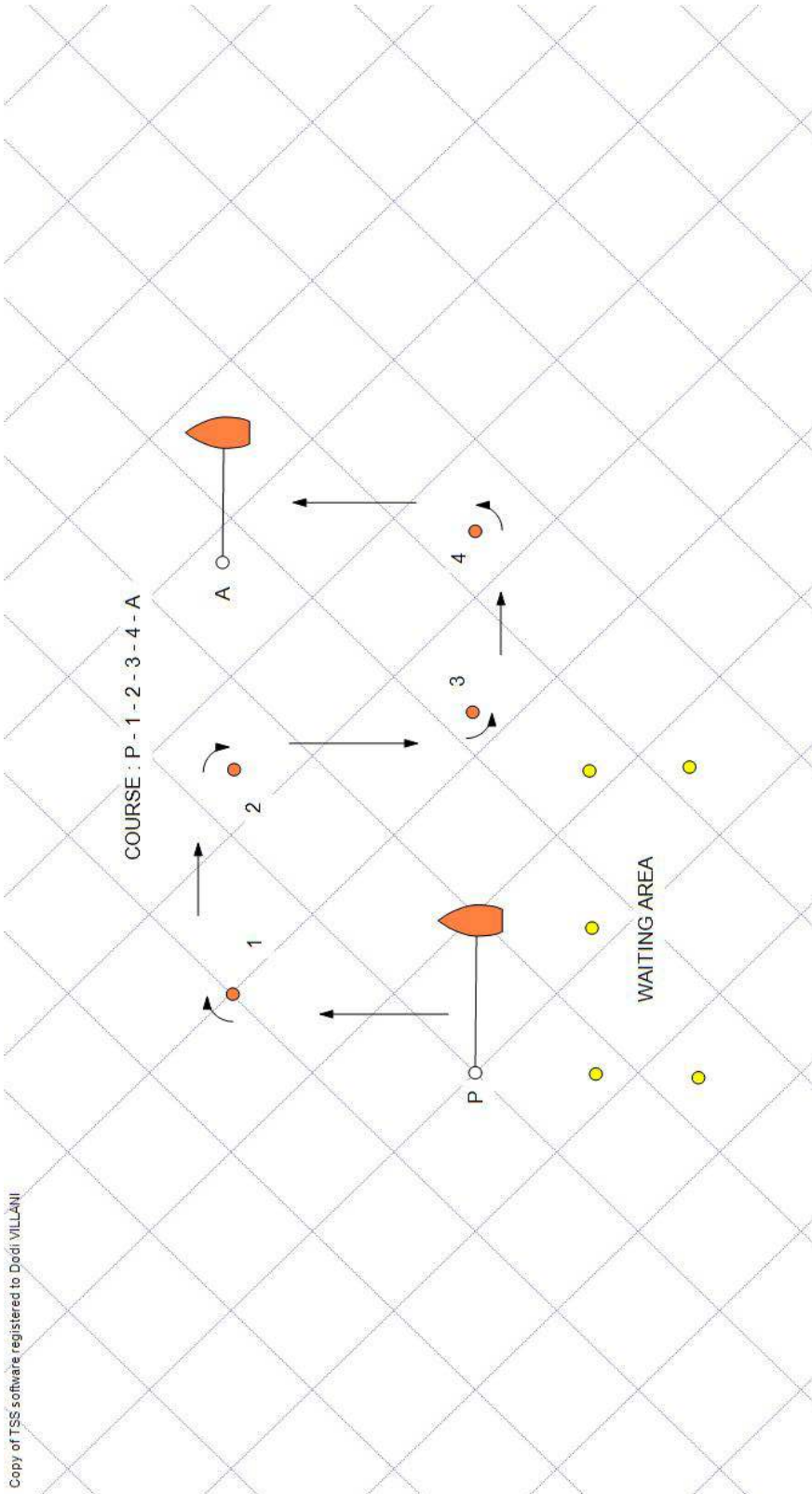

Copy of TSS software registered to Dodi VILLANI